

Első alkalommal szervezték meg

Az időseket ünnepelték Havadon



Az Aranyos együttes

Vasárnap első alkalommal ünnepelték az idősek napját Havad községben. A községközpont kultúrotthona megtelt időssel, fiatallal, a szemek örömkönyveivel, a szívek pedig hálával és szeretettel.

Gligor Róbert László

Az eseményt a Havad községi RMDSZ szervezte. A szervezet elnöke felszólalásában arról beszélt, mennyire fontos, hogy mindenki töltsön minél több időt idős szeretteivel, ismerőseivel, és gyűjtsön annyi közös emléket, amennyit csak lehet.

Ez a délután a háláról, a tiszteletéről és a köszönetéről szólt, hiszen mindannyian köszönettel

tartozunk az előttünk járóknak, amiért szorgalmas munkájukkal, áldozatkészségükkel megteltemtették és biztosították a fiatalabbaknak, gyermekeiknek, unokáiknak, dédunokáiknak, hogy itt lehessenek, tanulhassanak, dolgozhatnak, gyarapodhassanak és a nyomdokaikba léphessenek.

(Folytatás a 4. oldalon)

Ne feledje idejében megújítani előfizetését! Ha előfizet, biztosan kézhez kapja, féláron!

VI. marosvécsi kastélynap

A szervezők kiemelten fontosnak tartják, hogy a fiatal közösséget is aktívan bevonják, hiszen a támogató közeg kulcsfontosságú a műemlékek fennmaradásában.

2.

Kerékpár-kiegészítők többféle modellben

Egy holland partnercégnak készítenek kerékpárokra kiegészítőket, vizálló biciklitáskákat, sáterszerű huzatokat a backamadarasi Fejér Andor vállalkozásában. A családi vállalkozásként indult varrodában jelenleg tíz alkalmazottat foglalkoztatnak.

6.

Nem érdemeltek vereséget

A mezőny legfiatalabb csapata, a Marosvásárhelyi CSM Bodzavásáron lépett pályára a teremlabdarúgó 1. liga 4. fordulójában, újabb háromhetes szünet után.

8.

OPTICA OPTOFARM

20%

KEDVEZMÉNY*

- óvodásoknak
- iskolásoknak
- egyetemistáknek

* Részletek az üzleteinkben.

0265 212 304

Marosvásárhely,
Szászrégen, Szováta

Aktuális

Merengő morfondír

Kaáli Nagy Botond

Nem, nem a Dózsa György utca felújításával kapcsolatos káoszról filozofálok, az már idejé múlt, mindenki azt nyomtatja a Facebookon. Nem is arról, hogy fölösleges azon sopánkodni, miért most, hiszen tudom azt, amit sok buffogó nem, vagy nem akar: egy ilyen felújításra nem akkor kerül sor, amikor az azt eldöntő testület tagjai felkelnek az ágyukból, és a homlokukra csapnak, hogy basszus, megvilágosodtunk, ma felújítjuk a Dózsa György utcát! Ide pályázni kell, megvárni az eredményt, kedvező elbírálás esetén kiírni a versenytárgyalást, kiválasztani a nyertest, szerződést kötni a kivitellezővel, végigoltni a logisztikát, megtervezni az alternatív útvonalakat satöbbi, satöbbi, nem részletezem, úgys hiába. Persze, ettől függetlenül mindezt jó lett volna a nyári szünet idejére előre tervezni, de ez most így esett, így suppan.

Inkább arról írok, hogy napok óta azon agyalok, hogyan lehetne e perifériális központban, a felújítási folyamat idején (és nem csak) adekvát módon és eredményesen eljuttatni a gyereket az oviba, majd onnan beérni a munkahelyre. Vegyük sorra a lehetőségeket. Gyaloglás kizárva, nincs ahol hagynom a babakocsit. És lusta is vagyok.

Egy. Bicikli. Nyilván. Eszem ágában sincs! Hiába motorozom 25 éve, senki nem tudna rábírní arra, hogy a reggeli káoszban felpakoljam a számárra a szinte hároméves csemetét, és bicikliút híján karikázni kezdjek vele a dugók okozta agyvérzék közeli állapotban leledző autózvezetők között. Életveszélyes. Pont.

(Folytatás a 3. oldalon)

4keréken

Szerkeszti: Nagy-Bodó Szilárd

Emberszállító drónok lehetnek a taxisok újabb ellenfelei

Amikor azt mondjuk, hogy a hagyományos taxizás nem éppen az aranykorát éli napjainkban, finoman fogalmazunk. Egyre több rivá-

lisa van az egykor nagyon népszerűnek számító közlekedési formának. Elsősorban ott vannak az alternatív fuvarozást végző szolgál-

tatások, amelyek közül a leghíresebb az Uber és a Bolt. Ezek kapcsán már a Népújság hasábjain is beszámoltunk arról, hogy az ország



Dubaji dróntaxi, illusztráció

Forrás: 9News

egy-egy nagyvárosában – így Marosvásárhelyen is – tüntetések voltak. A hagyományos taxisok úgy látják, hogy az alternatív fuvarozást végzők elhalásszák előlük az ügyfeleket, miközben nem kell olyan komoly feltételeknek eleget tenniük, mint ők.

Ez csak részben igaz, hiszen a Bolt- vagy Uber-sofőrök is különböző vizsgákat kell letenniük, értékelési rendszerük van, amit az ügyfelektől kapnak, amennyiben pedig valakinek nem kedvező az értékelése, akkor elveszik tőle a személyszállítás lehetőségét, továbbá az ő esetükben is meg van szabva, hogy milyen idős lehet az autó. Ez tehát az egyik tényező, ami miatt a hagyományos taxizás nehéz vagy legalábbis nehezebb helyzetbe került. A másik a szintén a nagyobb városokban kihelyezett elektromos rollerek.

Az már egy másik kérdés, hogy ezekkel bizonyos felhasználók mennyire közlekednek szakszerűen, ebbe most nem megyünk bele.

Azonban a négykerekes személyszállítási forma nem is olyan távoli jövőben egy újabb rivális kaphat: a drónokat. Ameddig Romániában vagy más kelet-közép-európai országban a hagyományos taxisok és az alternatív fuvarozást végzők között folyik a harc, addig a Közel-Keleten már a levegőben reformálják meg az egyéni igényekre szabott személyszállítást. A hír nem teljesen új, hiszen már néhány évvel ezelőtt megjárta a világsajtót a hír, hogy Dubajban repülőtaxikat akarnak fejleszteni. Akkoriban még a legtöbben sci-finnek gondolták az ötletet, de mostanra már elég közel a megvalósíthatóság, vagyis az, amit a vállalatok közlekedési forradalomként szoktak emlegetni.

Lényegében arról van szó, hogy kabinokat akarnak drónokra szerelni, amelyekbe utasok szállhatnak be. Kis csavar a történetben, hogy ezek nem címűl címig vinnék az utasokat, hanem a jelenlegi tervek szerint lenne négy le- és felszállóhely, tehát a rendszer jobban hasonlít a tömegközlekedésre, mint a taxizásra. De még így is impozáns, különösen annak fényében, hogy ezek a drónok elvileg képesek lennének akár 300 km/h-val közlekedni, hangtalanul, elektromos meghajtásuknak köszönhetően.

Arról egyelőre nem szól a fáma, hogy milyen irányítást helyeznének a hálózat mögé, valamire szükség lesz, mivel nagy sebességgel fognak közlekedni.

A tervek szerint 2026-tól, azaz három éven belül működni fog a rendszer, és akik ki tudják fizetni a jegy árát, utazhatnak vele. A dubajiaknak – saját meglátásuk szerint – nagy előnyük van a szaúdiakkal szemben, akik túl későn fogtak neki a forradalmi technológia kifejlesztéséhez.

Van viszont egy de... Hiába emlegetnek forradalmat, igazán nagy innováció akkor lenne, ha a drónok maguktól képesek lennének közlekedni, vagy legalább egy távolabbi torony irányítaná őket.

Azonban a jelek szerint még nem tart itt a technológia. Ugyanis a három éven belül bevezetésre váró dróntaxikat pilóta fogja irányítani, az egyébként ötszemélyes kabinból tehát egy széken a sofőr foglal helyet.

Ezzel együtt is, ha valóban elindul ez a fajta fuvarozás, hatalmas előrelépés, viszont kíváncsiak vagyunk rá, hogy mikor érkeznek el az önvezető drónok kora, illetve mikor lesz Európában is ilyen vagy ehhez hasonló szállítási módozat.

Lefulladhatnak-e az elektromos autók?

Lehet azt mondani, hogy az automata váltó sokkal kényelmesebb, mint a manuális, ugyanakkor azt is, hogy utóbbi sokkal jobb vezetési élményt kínál, különösen sportos használatnál. A két váltótípus rajongói táborát nem lehet és nem is kell összehasonlítani egymással, mindkettőnek megvan az érve, hiszen mindkét típusnak vannak jó és kevésbé jó tulajdonságai. Abban viszont talán mindkét tábor egyetért, hogy az automatának az egyik nagy előnye, hogy az autó nem tud lefulladni. És a fullasztás bárkivel megtörténhet, lehet akár mennyire jó vagy tapasztalt sofőr, mellényúl, nem a jó fokozatba vált, és még lehetne sorolni. A tanulóvezetőknek pedig az egyik rémálma, hogy a kocsisor elején állnak egy kereszteződés bejáratánál vagy egy jelzőlámpánál, és indulásnál lefullasztják az autót. Ebben a tekintetben tehát az automatának van előnye.

És bár fájdalmas sok ember számára, hogy globális léptékben egyre több nagy autógyártó jelenti be, hogy elengedni a kézi váltó gyártását, és a jövőben minden modelljében csak automata lesz, senkinek nem fog hiányozni a fullasztás érzete, ami az autónak sem tesz jót.

Ezt a kellemetlen tényezőt akarja visszahozni a Toyota, méghozzá az elektromos autók tekintetében, amelyek szintén képtelenek a „lefulladásra”, mert a motorjukban elektromos áram, nem pedig levegő és üzemanyag keveréke van. Viszont mesterségesen, szoftveresen és bizonyos eszközökkel megoldható, hogy olyan legyen, mintha. Az persze más kérdés, hogy erre kinek van szüksége.

A történet ott kezdődik, hogy az elektromos autókban nincs szükség hagyományos értelemben vett váltóra, így a legtöbb villanyautóba nem is szerelnék ilyesmit. A nagyon kevés kivétel

közé tartozik a Porsche Taycan, amiben van egy kétfokozatú váltó, de ott sem azért, hogy megtegye a váltási érzetet, hanem hogy jobban tudja szabályozni a kerékre jutó erőt. Továbbá a német sportautóban a sofőrnek semmilyen ráhatása nincs a váltóra. A Toyota viszont másképp gondolkodik, bár valódi váltó a japán óriás autókban sem lesz, viszont váltókar, kuplungpedál és dedikáltan erre a célra programozott elektronika igen.

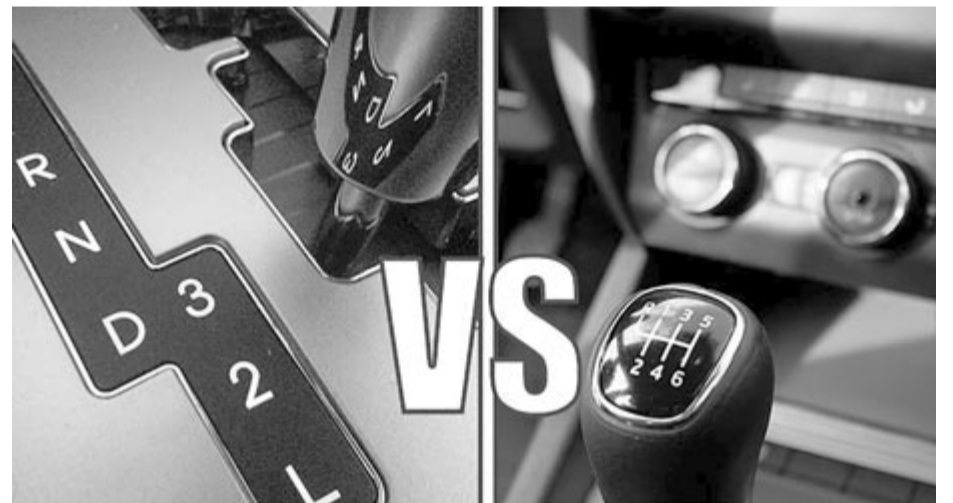

Automata vs. manuális váltó

Forrás: Kovács szerviz

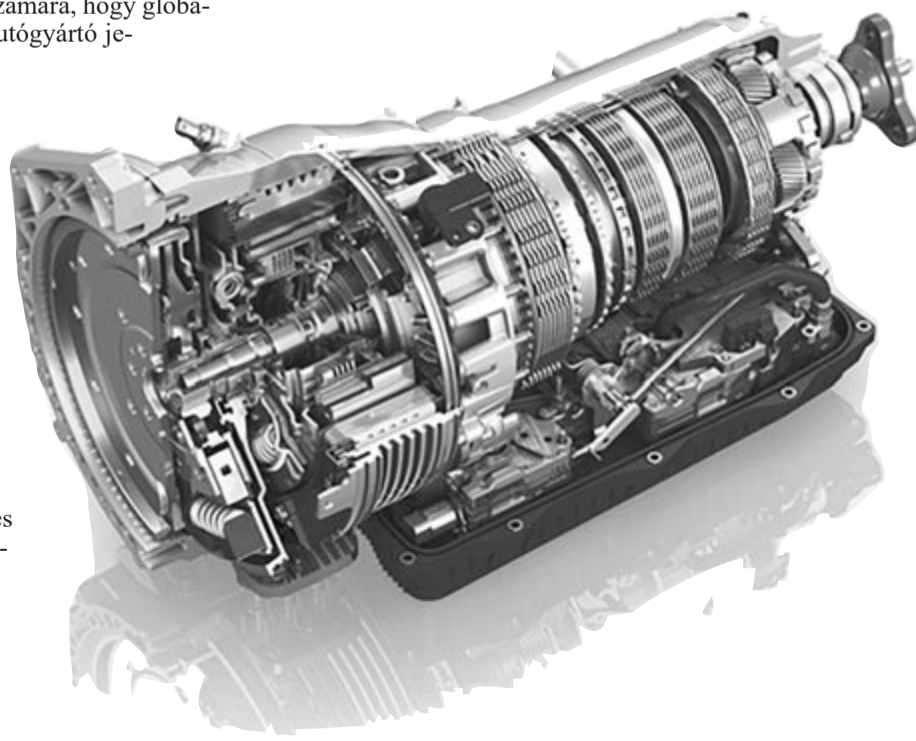

Automata váltó

Forrás: totalcar.hu

A Toyota, saját bevallása szerint, ezt ugyanazért teszi, amiért az elektromos Dodge Charger „kipufogórészert” kap, ugyanis utóbbi autóban mesterségesen hozzák létre az igazi, nagy motoros Dodge-hangot, hogy mutassák: a Dodge az elektromos érában sem változott, hű maradt önmagához. Azontúl meg nem titok – és a gyártó sem hallgatta el –, hogy sok vásárló éppen a hangja miatt választotta a márkát.

A villanyautók tekintetében, a Dodge dicséretére legyen mondva, ő volt az első, amely ténylegesen jó motorhangot adott a villanyautójába, és további pozitívum, hogy mindez kikapcsolható, tehát aki csendesen akar gurulni az elektromos Chargerjével, erre is van lehetősége. Azt nem tudni, hogy a Toyota elektromos autókban lesz-e arra lehetőség, hogy a sofőr csak élvezze, hogy nem kell kapcsoljon, így egyelőre csak reménykedni lehet abban, hogy a Toyota nem veti el annyira a súlykot, hogy kötelezően visszavezesse a váltást.

A japán autógyártó óriás már szabadalmaztatta is a rendszert, sőt egyes források szerint már élesben is teszteli. Arról még nem adtak hírt, hogy mikor és milyen autókban tennék először elérhetővé. Érdekességnek kimagasló, de kérdés, hogy valóban szükség van-e rá? A kíváncsibbakra egészen biztosan kipróbálnák, de nagy valószínűséggel vagy a „minden csoda három napig tart” kategóriájához tartozna, vagy csak fölösleges nyűg lenne sok ember számára.

Mindenesetre szomorú, hogy annyira digitalizált világ előtt állunk, amikor olyan funkciókat is szimulálni kell, amelyek a sportos autókban hozzájárultak és hozzájárulnak az igazi vezetési élményhez.



Marosvásárhely (Központ)
P-ța Mărășești, Nr. 21.
0733 553 976

Marosvásárhely (Tudor)
B-dul 1. Dec. 1918, Nr. 126.
0755 088 379

Medgyes
Str. Pompierilor Nr. 4.
0735 830 678

Nyárádszereda
Str. Pompierilor Nr.1.
0733 553 973

Segesvár
Str. Mihai Viteazu Nr. 40
0770 810 855

Szászrégen (Cardinal)
Str. Cardinal Alexandru Todea, Nr.
25/A 0728 908 856

Szászrégen (Libertății)
B-dul Libertății, Nr. 12/2
0733 553 971

Marosludas
Str. B-dul 1 Dec. 1918. Nr. 7
0735 786 853

Torda
Str. Mihai Viteazu Nr. 2
0729 069 548

Dicsősztmárton
Str. Victoriei Nr. 21
0736 386 353

Szováta
Str. Principală nr. 151
0773 347 494

www.doraoptics.ro

HAVI
KEDVEZMÉNY
-15%
SZEMÜVEGLENCSEKRE



A hirdetés rovatban
megjelent közlemények,
reklámok tartalmáért
a hirdetésfeladó
vállalja a felelősséget!

Szolgáltatás – Üzleti ajánlat

GYÓGYTORNA és TELJES SZOCIÁLIS ELLÁTÁS az ön otthonában. Tel. 0756-680-226. (21021)

LAKÁS

ELADÓ Nyárádszereda főterén 2 szobás, II. emeleti, szigetelt téglabömbházlakás. Tel. 0750-736-438. (20995)

MINDENFÉLE

VÁLLALJUK háztetők készítését cserépből vagy Lindab lemezből, hidroizolációt kartonnal vagy poliészterrel, meszelést és kisebb javítást stb. Nyugdíjasoknak 10% kedvezményt adunk. Tel. 0756-825-935, Csaba. (21017-I)

VÁLLALUNK: tetőfedést, tetőkészítést, külső-belső szigetelést, meszelést, javítást, hidroizolációt kartonból, garázstető-készítést, vasmunkát stb. Tel. 0747-508-707, Misi. (21020-I)

KIÜRESÍTÜNK tömbházlakást, gyorsan elszállítjuk a felesleges dolgokat. Tel. 0747-816-052. (21026)

VÁLLALUNK szobafestést, szigetelést, tetőkészítést, cserépmosást a tetőn, vasmunkát, vaslépcső, vaskarzat, kerítés készítését, bármilyen kisebb javítást. Tel. 0756-596-889, Berecki Sándor. (21018-I)

VÁLLALUNK tetőjavítást, cserépforgatást, vaskapuhegesztést és bármilyen építkezési munkát (saját anyagból is), vakolást, meszelést, szigetelést. Nyugdíjasoknak 18% kedvezmény. Tel. 0724-148-777, 0743-402-195, István. (20998)

SZAKEMBER vállal bádogosmunkát, tetőjavítást, meszelést, vakolást, kerítéskészítést, tetőjavítást. Tel. 0724-149-358, 0748-372-247, Csaba. (20998)

FESTÜNK, javítunk teraszt, tömbházlakást. Részletek a 0770-620-599-es telefonszámon, János. (21026)

SZAKEMBER vállal bármilyen építkezési munkát, javítást, tetőjavítást, meszelést. Anyagot biztosítunk. Vassal is dolgozunk, hegesztünk, vaskerítést készítünk. Nyugdíjasoknak 18% kedvezmény. Tel. 0724-148-777, 0743-402-195, István. (20998)

MEGEMLÉKEZÉS

„Úgy voltál jó, ahogy voltál,
csak még élnél, csak még
volnál.”

Fájó szívvel emlékezünk
október 18-án

FERENCZI FERENCRE

halálának 8. évfordulóján.
Emléke legyen áldott,
nyugalma csendes! Isten
nyugtassa békében!
Felesége, leánya és két
unokája. (20994-I)

ELHALÁLOZÁS

Búcsúzunk tőled, drága édesanyánk!
Mély fájdalommal a szívünkben tudatjuk, hogy drága édesanyánk,

FAZAKAS ROZÁLIA

2023. október 10-én, életének 79. évében, a betegek szentségével megerősítve, a Jóisten akaratában megnyugodva visszaadta földi életét Teremtőjének.

Drága halottunk földi maradványait október 20-án, pénteken 15 órakor római katolikus szertartás szerint kísérik utolsó útjára a maroskeresztúri római katolikus temetőben.

Búcsúznak tőle gyermekei, unokái, barátai és mindazok, akik ismerték és szerették.

Virrasztása október 19-én 17 órától lesz a maroskeresztúri ravatalozóban.

Kérjük, kegyeletüket egy szál virággal róják le, a koszorúmegváltást jótékony célra fordítjuk.

A gyászoló család. (21037-I)

„Elég neked az én kegyelmem.”

(2. Kor. 12:9)

Isten akaratában megnyugodva, és az adott évekért is hálával tudatjuk, hogy

SEPSI MARGIT

Buba néni

nyugdíjas tanárnő

életének 94. évében visszatért a Teremtőjéhez.

Földi útját lezárandó, temetésére 2023. október 18-án 13 órakor kerül sor a marosvásárhelyi református temető ravatalozójából, református szertartás szerint.

Gyászolják unokatestvérei
és azok gyermekei. (21045-I)

Szomorú szívvel, de Isten akaratába belenyugodva tudatjuk, hogy a forrón szeretett férj, édesapa, nagytata, dédtata, rokon és jó szomszéd, a szentháromsági születésű

FAZAKAS GYULA

életének 85. évében, folyó hó 17-én visszaadta lelkét Teremtőjének.

Drága halottunk temetése folyó hó 20-án, pénteken 13 órakor lesz a Jeddí úti temetőben.

A gyászoló család.

„Mindenre van erőm Krisztusban, aki engem megerősít.”
(Fil. 4,13) (21051)

Szomorú szívvel és mély fájdalommal tudatjuk, hogy a szeretett férj, édesapa, nagytata, testvér, após, apatárs, rokon és jó szomszéd, a nyomáti születésű

id. KOVÁCS TIBOR

életének 85. évében rövid szenvedés után elhunyt.

Búcsúztatása 2023. október 19-én, csütörtökön 12 órakor lesz a marosvásárhelyi PAX temetkezési vállalat ravatalozójában, majd ezt követően a nyomáti családi sírkertben helyezük örök nyugalomra, unitárius szertartás szerint.

Emléke legyen áldott, nyugalma csendes!

A gyászoló család. (21053-I)

„Csendesen alszik, megpihent végleg,
angyalok bölcsője ringatja már.
Nem jöhet vissza, hiába hívjuk,
emléke szívünkben otthon talál...”

Isten akaratában megnyugodva, mégis fájdalommal teli szívvel tudatjuk, hogy szeretett édesanyánk,

VAJDA ILONA

született Papp

életének 93. évében hazatért Megváltó Urához.

Szeretett halottunktól 2023. október 19-én, csütörtökön 14 órakor veszünk végső búcsút a gerneszegi temető ravatalozójában. Drága emléke örökké a szívünkben él.

A gyászoló család. (21055-I)

RÉSZVÉTNILVÁNTÁS

DEÁK FERENC

Az Ügyes Kezek Alapítvány közössége együttérzéssel és Istenbe vetett erős hittel kíván részvétet Ferikének és édesanyjának, Editnek, a szeretett ÉDESAPA és FÉRJ elvesztése alkalmából.

„...de akik az Úrban bíznak,
erejük megújul...”

(Ézs. 40.) (67512-I)

Őszinte részvétünket fejezzük ki, és mélyen együttérzünk volt munkatársunkkal, Fazakas Erzsébettel szeretett FÉRJE elvesztése okozta fájdalmában. Isten nyugtassa békében! A marosszentgyörgyi Szarvasmarha-tenyésztő Kísérleti Állomás (SCDCB Tg. Mureș) munkaközössége. (21050)

Fundația Culturală Dr. Bernády György Közművelődési Alapítvány

XXV. BERNÁDY NAPOK

2023. október 27. | Kultúrpalota | 18:00 óra

SZINETÁR DÓRA
Csinálom a fesztivált!

BOLBA Tamás zongorista kíséretével

IN PARTENERIAT CU / PARTNERSÉGBEN

CU SPRIJINUL / TÁMOGATÓK

CONSILIUL JUDEȚEAN MUREȘ MAROS MEGYEI TANÁCS

BETHLEN GÁBOR

MAROS MEGYEI MŰZEUM

NÉPÚJSÁG

SPORTCSÁRNOK - SALA POLIVALENTĂ MAROSVÁSÁRHELY - TÂRGU MUREȘ

PARTENER MEDIA PARTNER: **NÉPÚJSÁG**

2023 **ŐSZI KONCERT**
10.18 **CONCERT DE TOAMNĂ**
19:00 **JAKAB CSABA & BAND**

DANCS ANNAMARI
CONNECT-R
NYÁRI KÁROLY

BUDAPEST GYPSY SYMPHONY ORCHESTRA

SPORTCSÁRNOK - SALA POLIVALENTĂ
MAROSVÁSÁRHELY - TÂRGU MUREȘ

MCA Health Care
ORVOSI LABORATÓRIUM

www.health-care.ro Tel/fax: 0365-882747
Marosvásárhely, Tulipán utca 25. szám

TÁJÉKOZTATÓ

Tisztelt páciensek, tájékoztatjuk Önöket, hogy Marosvásárhelyen, a Tulipán utca 25. szám alatt működő MCA Health Care orvosi laboratórium rendelkezik a Maros megyei egészségbiztosítási pénztári alapról származó összeggel októberre ártámogatott (ingyenes) orvosi analizisek elvégzésére. Ehhez szükséges küldőpapír a családorvostól/szakorvostól.

Az érdekelteket kérjük, hogy előjegyzés érdekében hívják a 0365-882-747-es telefonszámot hétfőtől péntekig 7-19 óra között.

TV televízió

JÓ NAPOT! MEGJÖTTEM...

MINDEN SZERDÁN 21 ÓRÁTÓL

Badics Petrával

Újdonságok a Kobak könyvesboltokban:

Karikó Katalin
Áttörések - életem és a tudomány

NOBEL-DÍJ 2023

Valérie Perrin
Trió

Keresse fel kávézónkat a vásárhelyi könyvesboltban!

Valérie Perrin
Trió

Marosvásárhely, Győzelem tér 18.szám
Szászrégen, Mihai Viteazu út 15.szám